



Instrucciones de manipulación y movimiento de productos

Big Bag

Instrucciones de manipulación
y movimiento



1. Composición del Big Bag



BIG BAG 1.250 kg:

- Big Bag de rafia/vinilo, cilíndrico/trabado, con capacidad hasta 1.250 kg.
- Posee cuatro alzas y puede tener pallet en la base de 1,10 m x 1,10 m.
- Posee ítems de identificación: lacre y etiqueta con descripción del lote y producto.

Para otro Big Bag e informaciones de dimensiones, consulte al área de atención al cliente de Braskem.

2. Recepción de producto en envase Big Bag

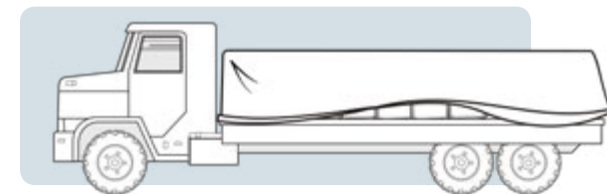

- En descarga de carga enlonada, preste atención a la posible acumulación de agua en la parte superior de la lona. La misma debe ser retirada enrollándola desde adelante hacia atrás del vehículo, y nunca por el lateral, impidiendo así que, al tirar lona al piso, el agua que esté sobre la misma moje al producto.
- Controle la carga en el momento de recepción. Complete y firme el RID (Informe de Inspección de Desembarque), que acompaña la Factura Comercial. El llenado correcto del RID es fundamental para garantizar la solución a eventuales no conformidades. Este documento se debe completar, firmar, sellar y entregar al chofer, junto con el talón de la Factura Comercial.

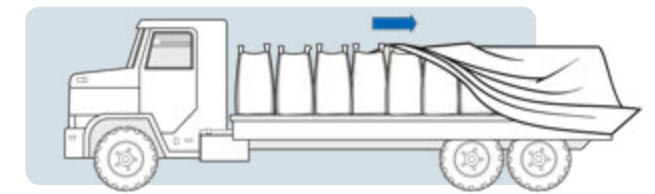

- Problemas con envases durante la descarga, siempre que sea posible, deben ser fotografiados en el acto de su detección, aún en el vehículo. Envíenos la(s) foto(s) del(os) envase(s) dañado(s), del(os) lacre(s), de la(s) etiqueta(s) y del(os) no de Big Bag(s) para que podamos tomar las previsiones de reposición del material y acciones correctivas necesarias lo más breve posible. Separar el envase dañado puede ser útil para su futura inspección.
- Dudas sobre descarga, contacte al área de atención al cliente de Braskem.

3. Manipulación del producto en envase Big Bag

La manipulación del Big Bag con autoelevador debe realizarse de acuerdo con las instrucciones a continuación:

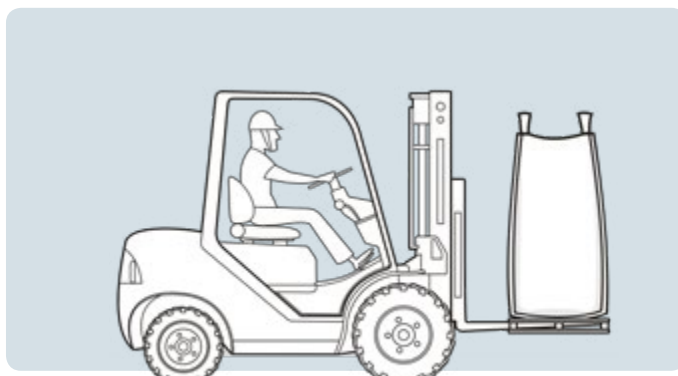
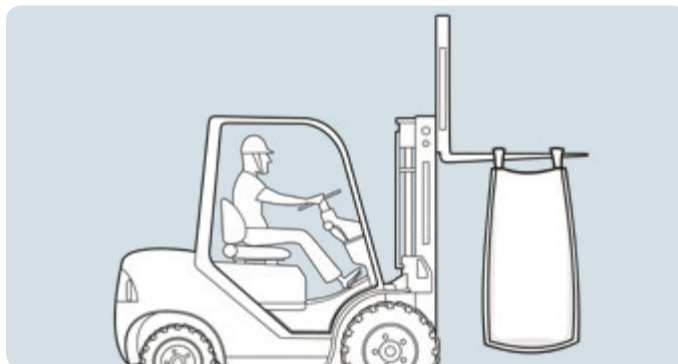
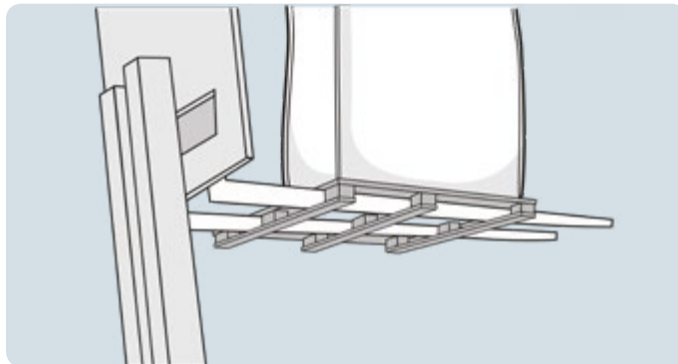
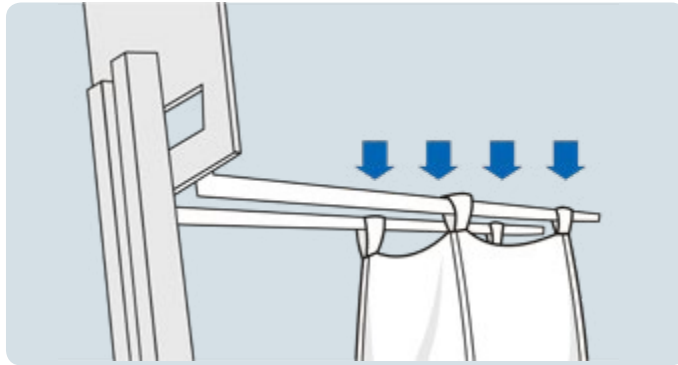

- Es posible realizar la descarga por medio de alzamiento del Big Bag, así como también por el movimiento del pallet de madera cuando hubiera.
- Al utilizar las alzas para movimiento, es fundamental que las cuatro alzas del Big Bag estén alzadas al mismo tiempo.
- Al alzar el Big Bag prestar atención a las condiciones de las horquillas del autoelevador que no deben tener bordes vivos.
- El operador del autoelevador debe transportar un Big Bag por vez hasta su lugar de almacenamiento, no recomendándose el movimiento de más de un Big Bag por vez.

4. Almacenamiento del producto en envase Big Bag

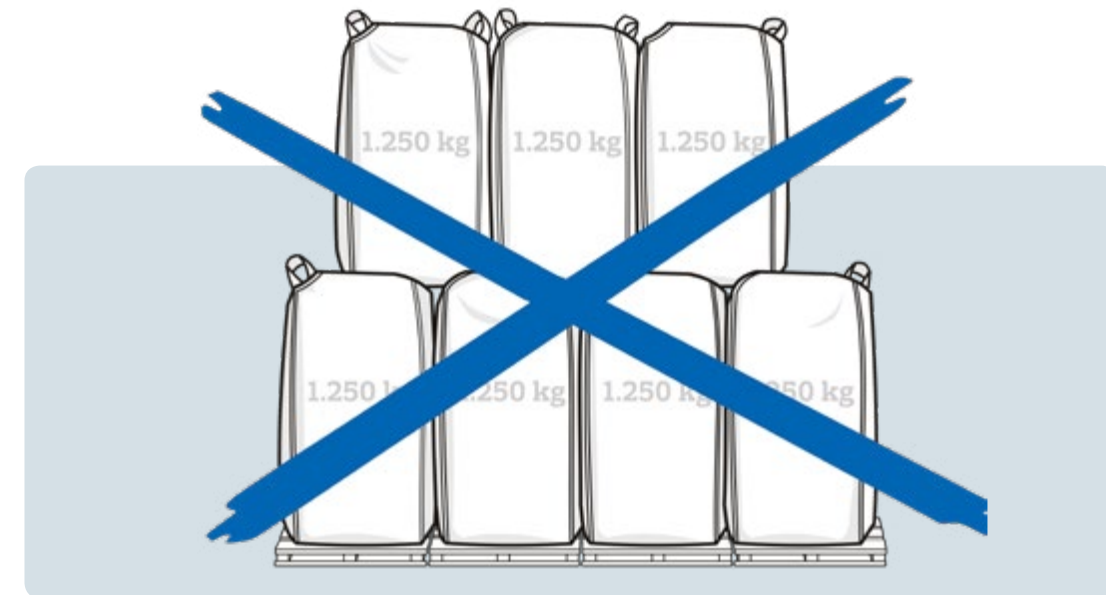

El almacenamiento de los envases Big Bags debe seguir las siguientes reglas:

- No se recomienda el apilado bajo riesgo de caída del material y rotura de pallets. Para rejillas EVA, el apilamiento también genera riesgo de aglomeración de la resina.
- Los Big Bags de vinilo pueden ser almacenados al aire libre, con el cuidado de que nunca sean mantenidos en lugares que exista agua encharcada.
- Los pallets de madera que acompañan los envases no deben ser utilizados en estructuras verticales tipo drives.
- Es importante guardar los lacres mientras se esté utilizando el material. En cualquier anomalía se debe entrar en contacto con el área de atención al cliente de Braskem, informando el número del mismo.
- Los Big Bags de rafia y vinilo deben ser almacenados en lugar limpio y seco, evitando contacto directo con el suelo.
- Consultar la FISPQ para más información sobre manipulación y almacenamiento

Recomendamos que en todos los procedimientos se cumpla con la utilización de los EPPs y EPCs necesarios, así como también las normas y procedimientos aplicables.

Bolsas Paletizadas

Instrucciones de manipulación y movimiento

1. Composición de la bolsa paletizada

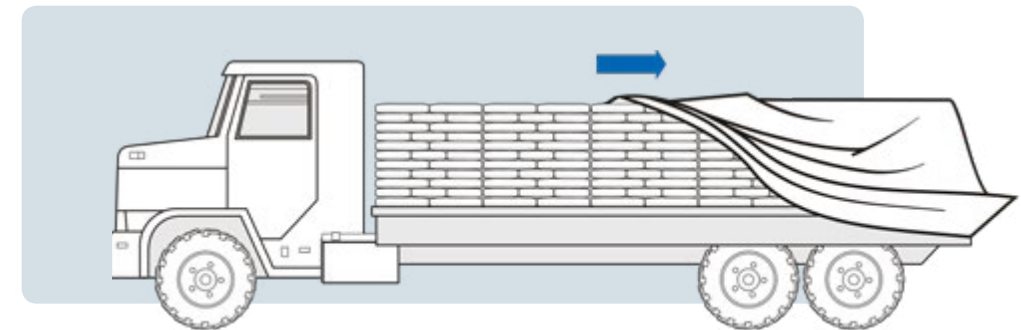
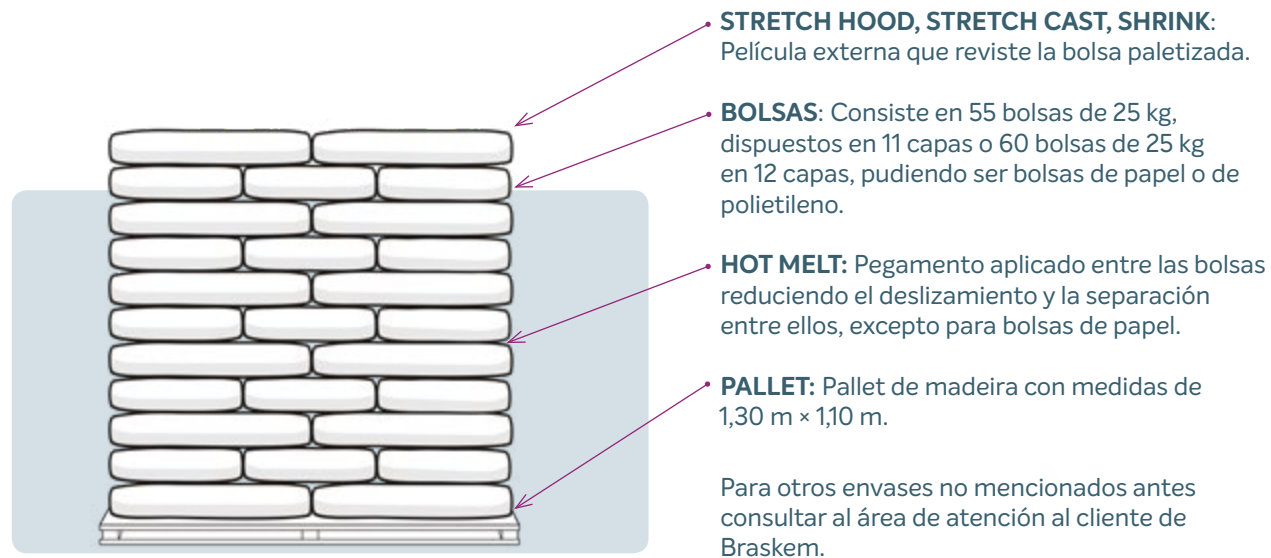

2. Recepción de bolsas paletizadas

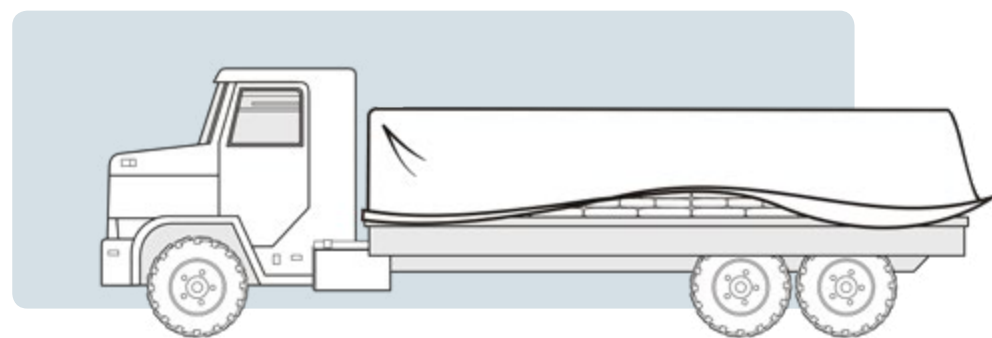

- En descarga de carga enlonada, preste atención a la acumulación de agua en la parte superior de la lona. La misma se debe retirar enrollándola del frente hacia atrás del vehículo, y nunca por el lateral, impidiendo así, que al tirar la lona al piso, el agua que esté sobre la misma moje el producto.
- Controle la carga al momento de recepción. Llene y firme el RID (Informe de Inspección de Desembarque), que acompaña la Factura Comercial. El llenado correcto del RID es fundamental para garantizar la solución a eventuales no conformidades. Este documento se debe llenar, firmar, sellar y entregar al chofer, junto con el talón de la Factura Comercial.
- Problemas con envases durante la descarga, siempre que sea posible, deben ser fotografiados en el acto de su detección, aún en el vehículo. Envíenos la(s) foto(s) y el(os) envase(s) dañado(s) para que podamos tomar las previsiones de reposición del material y acciones correctivas necesarias lo más rápido posible.
- Dudas sobre descarga, contacte al área de atención al cliente de Braskem.

*Imágenes meramente ilustrativas.

3. Manipulación de bolsas paletizadas

La manipulación del pallet con autoelevador se debe realizar de acuerdo con las instrucciones a continuación:

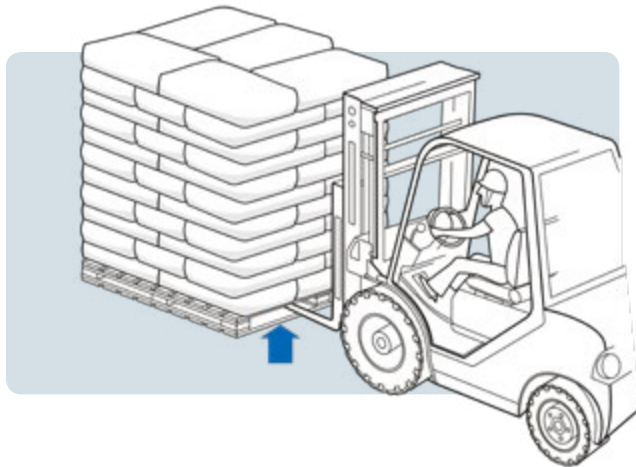

- En la manipulación de pallets con autoelevador, tener cuidado para que las horquillas del mismo no dañen el producto.
- No se debe utilizar paletas para mover los pallets con bolsas. Nuestros pallets no son adecuados para el movimiento con este tipo de equipo.

4. Almacenamiento de bolsas paletizadas con pallet

El almacenamiento de los envases en pallets debe seguir las siguientes reglas:

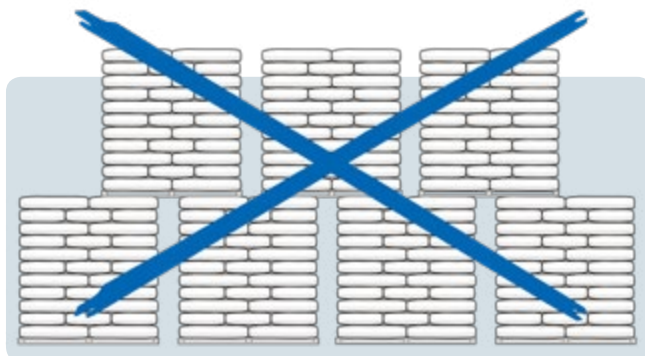

- No se recomienda el apilado bajo riesgo de caída del material y rotura de pallets. Para rejillas EVA, el apilamiento también genera riesgo de aglomeración de la resina.

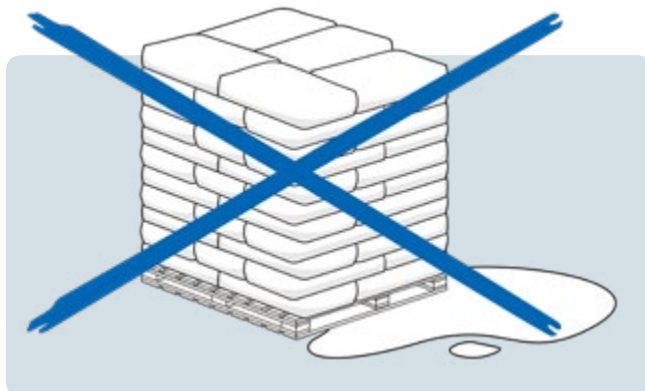

- Los pallets de madera que acompañan los envases no deben ser utilizados en estructuras verticales tipo drives.
- Los materiales deben ser almacenados siempre en lugar seco y al abrigo de la luz para garantizar sus propiedades físico-químicas.
- Consultar la FISPQ para más información sobre manipulación y almacenamiento.

5. Manipulación de bolsas

El desmontaje de lo paletizado se debe realizar de acuerdo con las instrucciones a continuación:

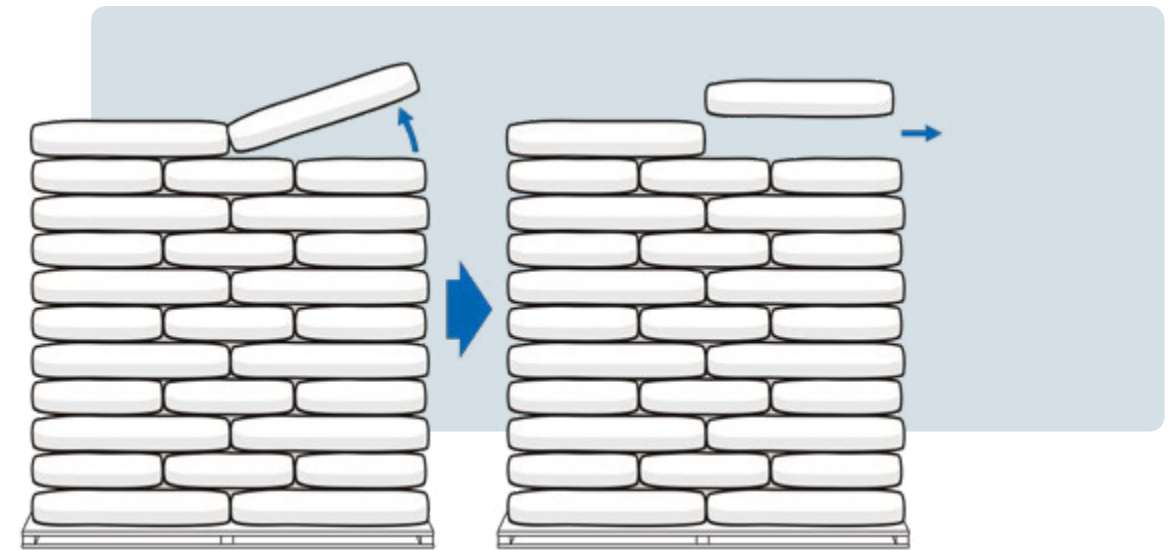

- Entre las bolsas de plástico apiladas en el pallet existe una pequeña cantidad de pegamento. Después de retirar la película de protección no tire de las bolsas directamente en sentido horizontal.
- Para bolsas de papel, no se debe tirar las bolsas por la costura.
- El procedimiento correcto es primero levantar levemente la bolsa verticalmente y después moverla para el lado (sentido horizontal) retirándola de la pila.
- Dudas sobre descarga, manipulación y almacenamiento, contacte al área de atención al cliente de Braskem.

Recomendamos que en todos los procedimientos se cumpla con la utilización de los EPPs y EPCs necesarios, así como también las normas y procedimientos aplicables.

Granel

Instrucciones de manipulación y movimiento

1. Llegada del camión silo

A la llegada del camión silo, los siguientes puntos deben ser cumplidos:

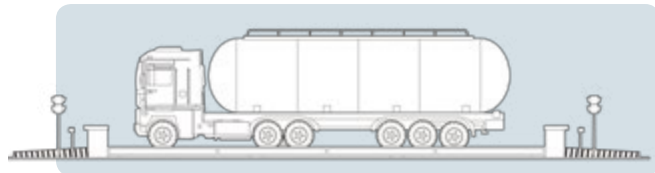

PESO

- Controlar el ticket de peso con el volumen expresado en la Factura Comercial, o en el ticket de pesaje de Braskem cuando hubiera. Cualquier divergencia de peso debe ser anotada en el RID, para que Braskem trate el problema, de acuerdo con la tolerancia permitida.

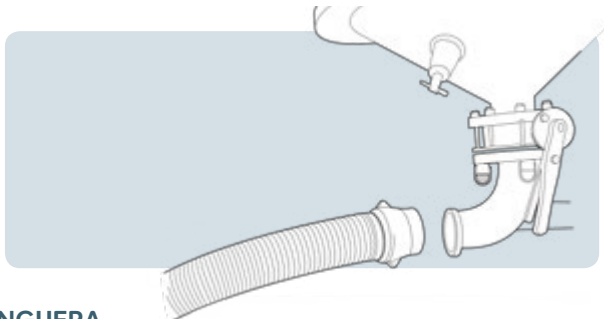

MANGUERA

- La manguera para conexión del silo con el camión puede estar en el cliente o venir con el vehículo. En ambas situaciones, debe ser inspeccionada y estar en condiciones de operación, sin ninguna fisura o daños aparentes.
- La manguera debe ser almacenada en área cubierta y en lugar limpio y seco, permaneciendo con las extremidades tapadas después del uso.



LACRES

- Verificar si todas las salidas están debidamente lacradas, sin apariencia de violación, siendo ellas:
 1. Bocas de inspección superior
 2. Válvula de descarga
- Observar si la numeración de los lacres es la misma que consta en la Factura Comercial
- Existiendo alguna irregularidad, no recibir la carga y ponerse en contacto inmediatamente con el área de atención al cliente de Braskem.
- Al controlar los lacres de las tapas superiores, es necesario verificar si las mismas están bien cerradas, ya que, estando abiertas, ocasionará fugas del producto.

VERIFICACIÓN GENERAL

- Es imprescindible que el área de descarga sea con el piso nivelado para eliminar todo riesgo de vuelco del camión.
- Es de responsabilidad del cliente la indicación y autorización de la descarga en el silo correcto.
- La toma y demás puntos de conexión no deben estar expuestos al agua.

Recomendamos que en todos los procedimientos se cumpla con la utilización de los EPPs y EPCs necesarios, así como también las normas y procedimientos aplicables.

2. Descarga del camión silo

La operación de descarga del camión al silo debe ser acompañada por un empleado del cliente a fin de garantizar que la descarga se efectúe en el silo correcto y el lugar debe permanecer aislado hasta el fin del proceso para evitar que peatones transiten cerca del lugar. Efectuar la descarga de acuerdo al procedimiento de la transportadora, respetando las normas de seguridad del cliente y siguiendo las siguientes recomendaciones:

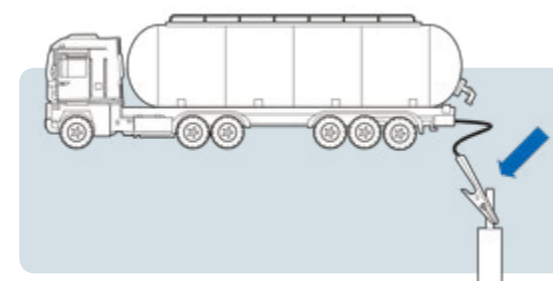

1. El camión debe ser aterrado con la correcta conexión de cable a tierra

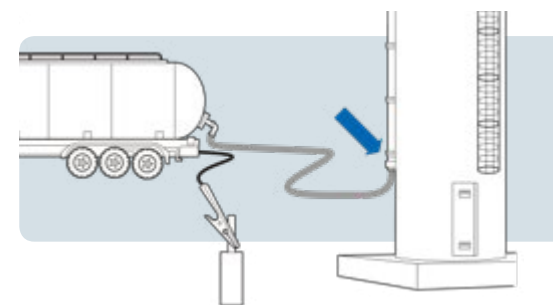

2. La manguera de descarga debe ser conectada al camión y al silo deseado. Asegurarse que la conexión de la manguera al silo se haga de forma correcta a fin de evitar accidentes y pérdida de material. Se recomienda el uso de dispositivo que sujete a las dos partes de la manguera, a fin de evitar que el operador haga la desconexión de la manguera aún con presión, o también, que la manguera se desprenda sola. El uso de cadenas y cable de acero con candado es una buena práctica.

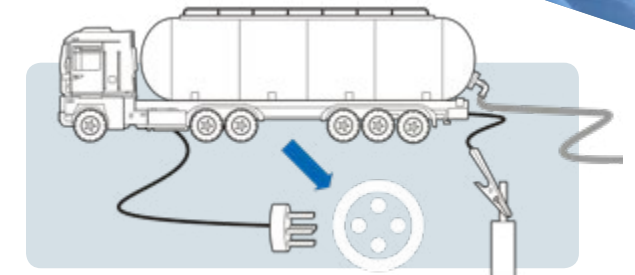

3. Indicar toma de tensión compatible para la conexión del cabo de fuerza del remolque. La conexión en la toma debe ser realizada por persona habilitada en función del alto voltaje (recomendamos el uso de loto).

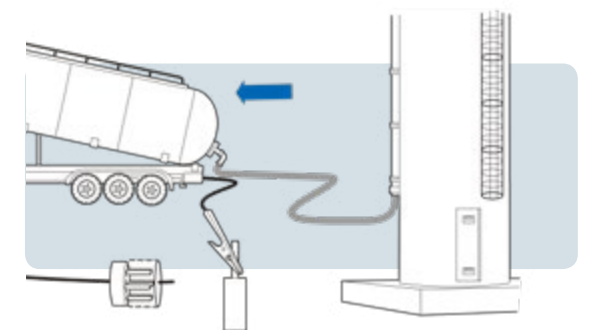

4. El alcatraz del camión debe ser accionado antes de bascular el remolque. Solo después de realizadas y chequeadas todas las conexiones es que se debe iniciar la descarga y basculado del remolque.

- En condiciones de vientos fuertes, la descarga debe ser interrumpida ya que puede ocasionar el vuelco del remolque.
- Se recomienda al operador el uso de casco con visera para protección del rostro en caso de rotura de la manguera y fuga del producto.
- Dudas sobre descarga, contacte al área de atención al cliente de Braskem.

3. Mantenimiento de silos

- El cliente deberá mantener sus silos siempre revisados con mantenimientos preventivos a fin de evitar posibles contaminaciones con el medio externo. Se sugiere mantenimientos anuales.
- En el caso de silos en comodato con Braskem, el cliente deberá acordar con el área comercial el plan de mantenimiento preventivo y procedimientos en caso de mantenimientos correctivos.

Contenedor

Instrucciones de manipulación y movimiento

Contenedor con liner (producto a granel)

1. Llegada del contenedor

En la recepción del contenedor con liner interno, los siguientes puntos deben ser observados:

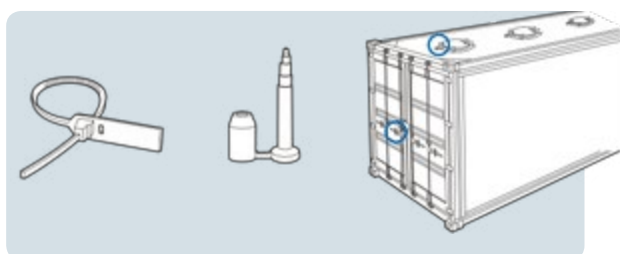

LACRES

- Verificar, de acuerdo con el tipo de contenedor, si los lacres se encuentran sin violación:
 - Escotillas superiores (para entregas en Brasil)
 - Puerta lateral
- Para entregas no Brasil: observar se os números dos lacres são os mesmos que constam na Nota Fiscal (DANFE).
- Para entregas fora do Brasil: conferir os números dos lacres no Packing List.

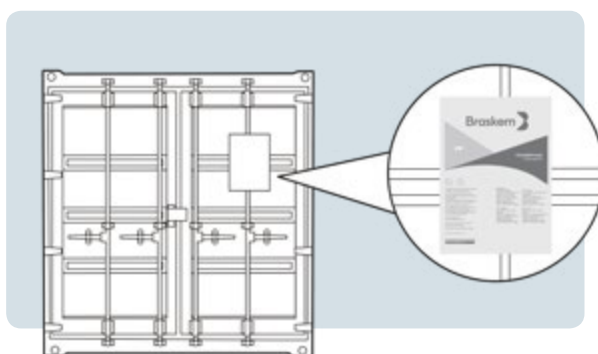

IDENTIFICACIÓN

- Para entregas en Brasil: observar si los datos que constan en la etiqueta, con informaciones de producto, lote y no del contenedor coinciden con los datos de la Factura Comercial.
- Para entregas fuera de Brasil: no hay etiqueta.

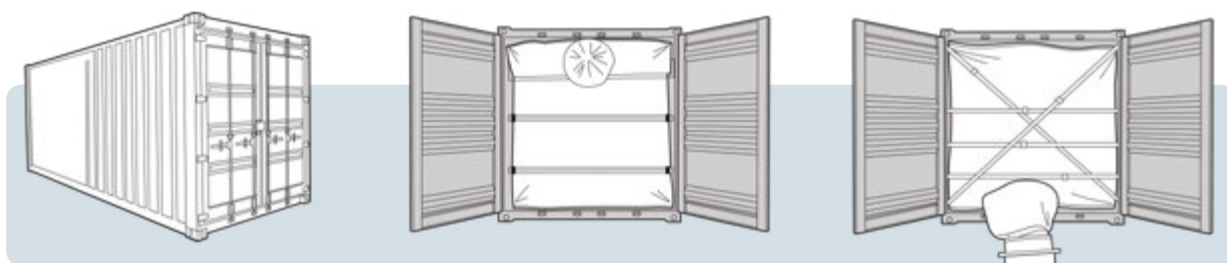

CONTENEDORES

- Al momento de la llegada del contenedor, después de su apertura para descarga del producto, realice el control en la carga y, en caso de desvíos, comunicar al área de atención al cliente de Braskem inmediatamente. Es deseable anexar fotos en el e-mail evidenciando el problema.

2. Descarga del contenedor

Para iniciar el procedimiento de descarga, se debe observar los siguientes ítems:

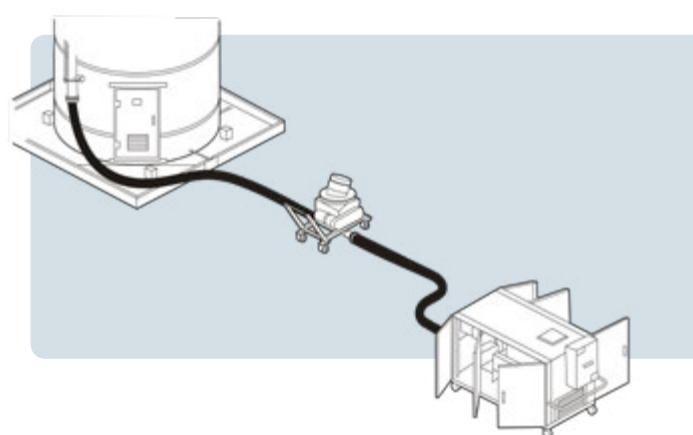

1. MANGUERA

La manguera debe ser inspeccionada y estar en condiciones de operación, sin ninguna fisura o daño aparente. Debe ser almacenada en área cubierta y en lugar limpio y seco, permaneciendo con las extremidades tapadas antes y después del uso.

- Las conexiones del acople rápido deben ser adecuadas a los clips de fijación.
- La fijación de las abrazaderas debe ser la adecuad.

2. VÁLVULA ROTATIVA

Verificar si las tapas y capa de protección de la boca son adecuadas y en condiciones de uso, así como también si la parte interna está seca y limpia, sin producto acumulado de descargas anteriores.

3. SOPLADOR

Chequear si los cables y toma de fuerza están en buen estado, sin rotura, así como también si las botoneras de accionamiento y emergencia se encuentran en condición de uso.

- Es imprescindible que el área para descarga tenga el piso nivelado a fin de eliminar todo riesgo de vuelco del camión.
- Proceder a la descarga de acuerdo al procedimiento de la transportadora respetando las normas de seguridad del cliente.

Dudas sobre descarga, contacte al área de atención al cliente de Braskem.

3. Mantenimiento de silos

- El cliente deberá mantener sus silos siempre revisados con mantenimientos preventivos a fin de evitar posibles contaminaciones con medio externo. Se sugiere mantenimientos anuales.
- En el caso de silos en comodato con Braskem, el cliente deberá acordar con el área comercial el plan de mantenimiento preventivo y procedimientos en caso de mantenimientos correctivos.

Recomendamos que en todos los procedimientos se cumpla con la utilización de los EPPs y EPCs necesarios, así como también las normas y procedimientos aplicables.

Contenedor

Instrucciones de manipulación y movimiento

Contenedor con Big Bag o Bolsas

1. Llegada del contenedor

En la recepción del contenedor con liner interno, los siguientes puntos deben ser observados:

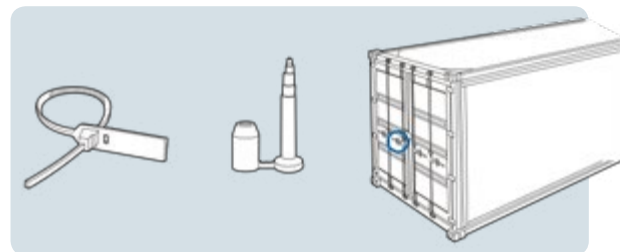

LACRES

- Verificar, de acuerdo con el tipo de contenedor, si los lacres se encuentran sin violación:
 - Escotillas superiores (para entregas en Brasil)
 - Puerta lateral
- Para entregas en Brasil: observar si los números de los lacres son los mismos que constan en la Factura Comercial (DANFE).
- Para entregas fuera de Brasil: controlar los números de los lacres en la Lista de Empaque.

IDENTIFICACIÓN

- Observar si los datos que constan en el envase o en la etiqueta, cuando hubiera, con informaciones de producto y lote, coinciden con los datos de la Factura Comercial o Lista de Empaque.

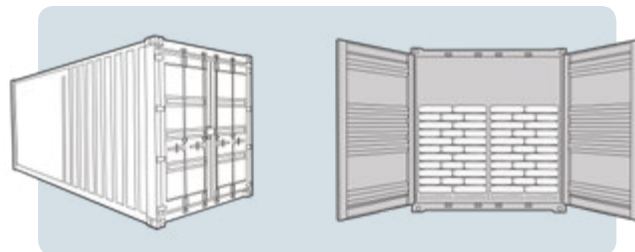

CONTENEDORES

- A la llegada del contenedor, después de la apertura para descarga del producto, realizar el control en la carga y, en caso de desvíos, comunicar al área de atención al cliente de Braskem inmediatamente. Es deseable anexar fotos en el e-mail evidenciando el problema.

Cuando se evidencia avería es deseable sacar una foto del producto todavía dentro del contenedor.

- Para entregas en Brasil: completar RID (cabotaje).
- Para entregas fuera de Brasil: enviar foto y un e-mail al área de atención al cliente de Braskem.

Braskem	
RID - Relatório de Inspeção no Desembarque - comprovante de entrega	
Data: 10/01/2014	
Nome do Embarcador	Nome do Destinatário
1. IDENTIFICAÇÃO DA REMESSA	
1.1 Descrição	1.2 Quantidade
1.3 Produto/Equipamento	1.4 Data de Expediente
2. IDENTIFICAÇÃO DA TRANSPORTADORA	
2.1 Nome	2.2 CNPJ
2.3 Endereço	2.4 Telefone
2.5 E-mail	2.6 CEP
3. INSPEÇÃO DE DESEMBARQUE	
3.1 Produto visível e descrito no formulário?	Sim <input type="checkbox"/> Não <input type="checkbox"/>
3.2 Descarga realizada em totalidade?	Sim <input type="checkbox"/> Não <input type="checkbox"/>
O Cliente, Caso a carga apresente risco de deterioração durante o recebimento, favor não manusear a mesma e comunicar a ocorrência ao Braskem.	
4. DESCRIÇÃO DAS NÃO CONFORMIDADES	
4.1 Produto Faltoso	4.2 Embalagem irregular
4.3 Quantidade de carga incorreta (Kg, Cont, Quantidade, etc)	4.4 Carga Geral - Não conformidade com forma de contêiner alto
4.5 Observação (se o verso, se necessário)	4.6 Observação (se o verso, se necessário)
OBSERVAÇÕES GERAIS	
Se for necessário, a descrição da carga deve ser registrada nesse formulário e informada ao contato comercial do Braskem por e-mail em 48h úteis. Observação: Informe todas as informações normais do SP, Lote de fabricação e número do sacos do tipo no do contêiner alto, se aplicável. Faltas não devem ser para facilitar a identificação do cliente. Para se retirar o material segurado para possível avaliação por parte do Braskem. Para mais informações, acesse www.braskem.com	
Nome Legível do Recebedor:	
Nome Legível do Motorista:	
ASSINATURA E CARIMBO DO RECEBEDOR	DATA DE ENTREGA
ASSINATURA DO MOTORISTA	
Em caso de qualquer ocorrência que resulte em atraso desta entrega, avise imediatamente a Braskem	
Este documento deve retornar a Braskem assinado e carimbado	

2. Descarga del contenedor

La descarga del producto debe ser realizada con autoelevador o paleta (no utilizar para bolsas paletizadas). Jamás utilizar cuerdas u otros artificios para el desplazamiento del material.

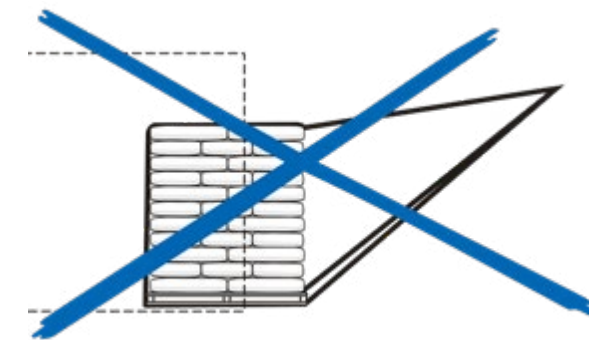
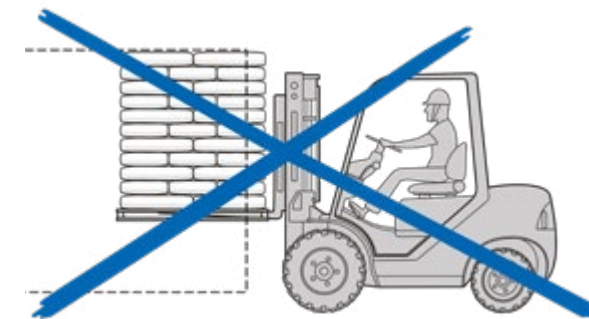
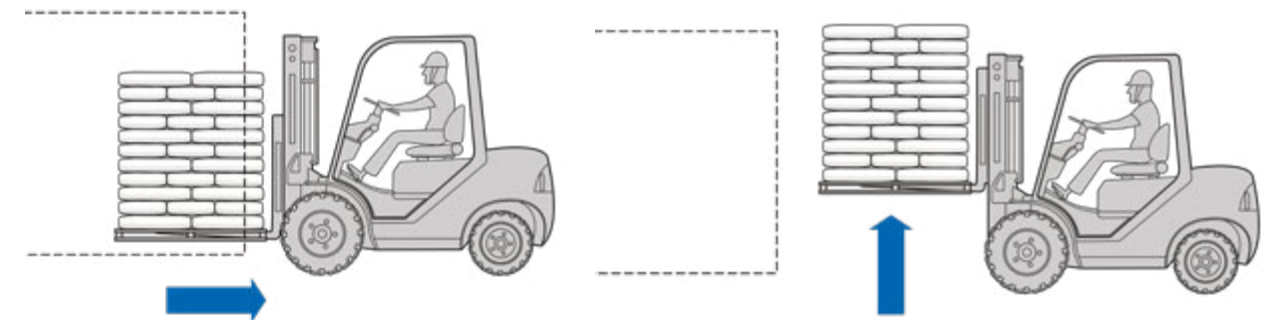

Para informaciones de manipulación y almacenamiento de Big Bags y bolsas paletizadas, consultar las instrucciones correspondientes en este folleto.

Recomendamos que en todos los procedimientos se cumpla con la utilización de los EPPs y EPCs necesarios, así como también las normas y procedimientos aplicables.

* Imágenes meramente ilustrativas.

En caso que haya alguna oportunidad de mejora o sugerencia para hacer sobre los productos y servicios prestados, no dude en entrar en contacto con el área de atención al cliente de Braskem.

Es posible que este material haya sido actualizado.
Para consultar la última versión, ingrese al sitio
Braskem: www.braskem.com